

UNA GAMMA COMPLETA DI MACCHINE E ACCESSORI PER OGNI TIPO DI NASTRATURA
 UNE GAMME COMPLETE DE MACHINES ET ACCESSOIRES POUR CHAQUE TYPE DE FERMETURE PAR RUBAN ADHESIF
 UNA GAMA COMPLETA DE MAQUINAS Y ACCESORIOS PARA TODOS TIPOS DE ESIGENCIA DE PRECINTO

PUNTI DI FORZA - POINTS DE FORCE - PUNTOS DE FUERZA

Protezione di sicurezza sulla lama taglianastro
 Lame de coupe avec protection de sécurité
 Protección de seguridad sobre cuchilla de corte

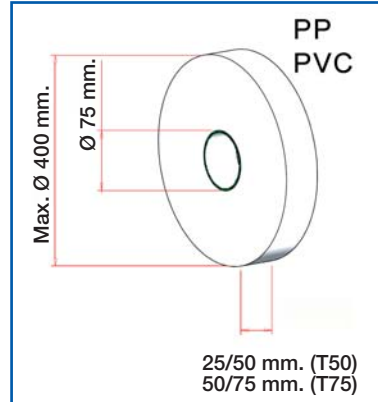

Piedi di sostegno in estruso di alluminio con targa metrica per regolazione con precisione l'altezza del piano di lavoro
 Pieds ajustables en hauteur pour une mise à niveau précise de la table de travail
 Pies de soporte de aluminio extruido con placa métrica para regular la altura de la superficie de trabajo

Pulsante di emergenza facilmente accessibile
 Bouton d'arrêt d'urgence facilement accessible
 Pulsador de emergencia de fácil acceso

Dispositivo blocca falde inferiori (opzione)
 Lame de blocage des rabats inférieurs (option)
 Dispositivo de tope para parada cajas (opcional)



StarTape® CF



Disponibile in versione inox
 Disponible en version inox
 Disponible en versión inox

StarTape® BD



StarTape® TBD

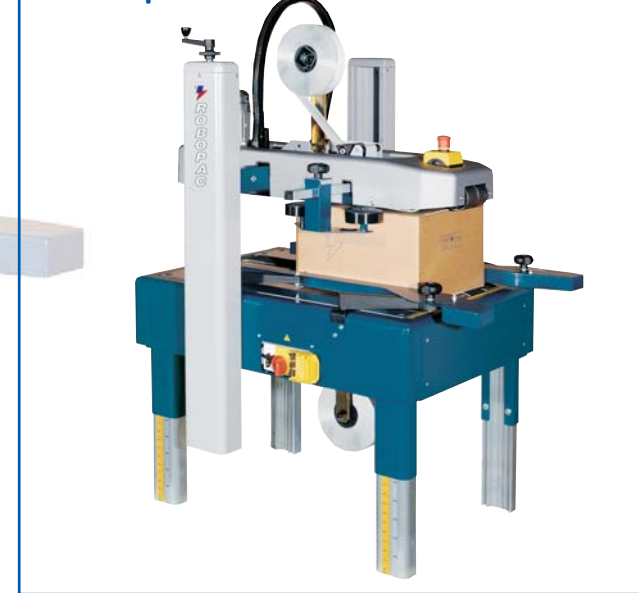

StarTape® TBDA

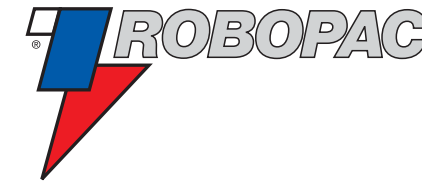

WWW.ROZAGRAPISA.COM

San Vicente Mártir, 20 28043 MADRID Tif +34 914166614 / +34 914167626 Fax +34 915193075
 Ana María, 47 33209 GIJON Tif +34 985162833 Fax +34 985146622

ROBOPAC EST LEADER DU MARCHÉ DANS LA PRODUCTION ET LA VENTE DES MACHINES D'EMBALLAGE PAR FILM ETIRABLE POUR LA STABILISATION DES CHARGES PALETTISÉES ET LE BANDEROLAGE DES PRODUITS LONGS. ROBOPAC PRODUIT ÉGALEMENT UNE GAMME LARGE ET DIVERSIFIÉE D'EQUIPEMENTS POUR L'EMBALLAGE : LES SOUDEUSES EN "L" ET TUNNELS DE RETRACTION POUR FILM THERMO-RETRACTABLE, LES MACHINES DE FERMETURE PAR ADHESIF DES CAISSES CARTON, LES PALETTISÉURS SEMI-AUTOMATIQUES. LA QUALITÉ TOTALE, LA PLEINE SATISFACTION DES CLIENTS, L'INNOVATION TECHNOLOGIQUE, UNE GRANDE ATTENTION À LA VALORISATION DES RESSOURCES HUMAINES HAN GUARDÉ DESDE SIEMPRE LAS ESTRATEGIAS DE LA EMPRESA: LA CERTIFICACION ISO 9001 OBTENIDA EN MAYO 1997 HA REPRESENTADO NO SOLAMENTE EL CONSEGUIMIENTO DE UN RETO DE PRESTIGIO SINO EL REITERADO EMPENO EN MEJORAR CONTINUAMENTE NUESTRAS PRESTACIONES. LA GLOBALIZACION DE LOS MERCADOS Y LA RAPIDEZ CON LA CUAL CIRCULAN LAS INFORMACIONES ESTAN CAMBIANDO PROFUNDAMENTE LA NUESTRA SOCIEDAD; ROBOPAC DESDE HACE TIEMPO HA ASIMILADO ESTAS MODALIDADES DE GESTION Y ESTA PREPARADA PARA RESPONDER A LOS DESAFIOS DEL TERCER MILENIO CON UN EQUIPO DE HOMBRES DOTADOS DE GRANDES CAPACIDADES DE INOVACION Y MUY MOTIVADOS EN MEJORAR CONTINUAMENTE SUS PRESTACIONES PARA OFRECER A NUESTROS CLIENTES PRODUCTOS Y SERVICIOS SIEMPRE A LA ALTURA DE SUS ESPERATIVAS.

ROBOPAC ES LIDER DE MERCADO EN LA PRODUCCION Y VENTA DE MAQUINAS PARA LA ESTABILIZACION DE LAS CARGAS SOBRE PALET Y EL ENVOLVIMIENTO DE PRODUCTOS DE FORMA ALARGADA MEDIANTE FILM ESTIRABLE. LA GAMA MUY AMPLIA Y DIVERSIFICADA DE EQUIPOS PARA EL EMBALAJE PRODUCIDAS POR ROBOPAC SE COMPLETA CON LAS MAQUINAS RETRACTILADORAS CON SELLADO EN "L", LAS MAQUINAS PRECINTADORAS Y LOS PALETIZADORES SEMIAUTOMATICOS. LA TOTAL QUALITY, OSEA PLENA SATISFACCION DEL CLIENTE, LA INOVACION TECNOLÓGICA, LA GRAN ATENCION EN LA VALORIZACION DE LOS RECURSOS HUMANOS HAN GUARDADO DESDE SIEMPRE LAS ESTRATEGIAS DE LA EMPRESA: LA CERTIFICACION ISO 9001 OBTENIDA EN MAYO 1997 HA REPRESENTADO NO SOLAMENTE EL CONSEGUIMIENTO DE UN RETO DE PRESTIGIO SINO EL REITERADO EMPENO EN MEJORAR CONTINUAMENTE NUESTRAS PRESTACIONES. LA GLOBALIZACION DE LOS MERCADOS Y LA RAPIDEZ CON LA CUAL CIRCULAN LAS INFORMACIONES ESTAN CAMBIANDO PROFUNDAMENTE LA NUESTRA SOCIEDAD; ROBOPAC DESDE HACE TIEMPO HA ASIMILADO ESTAS MODALIDADES DE GESTION Y ESTA PREPARADA PARA RESPONDER A LOS DESAFIOS DEL TERCER MILENIO CON UN EQUIPO DE HOMBRES DOTADOS DE GRANDES CAPACIDADES DE INOVACION Y MUY MOTIVADOS EN MEJORAR CONTINUAMENTE SUS PRESTACIONES PARA OFRECER A NUESTROS CLIENTES PRODUCTOS Y SERVICIOS SIEMPRE A LA ALTURA DE SUS ESPERATIVAS.



WWW.ROZAGRAPISA.COM

San Vicente Mártir, 20 28043 MADRID Tif +34 914166614 / +34 914167626 Fax +34 915193075
 Ana María, 47 33209 GIJON Tif +34 985162833 Fax +34 985146622



AETNA GROUP

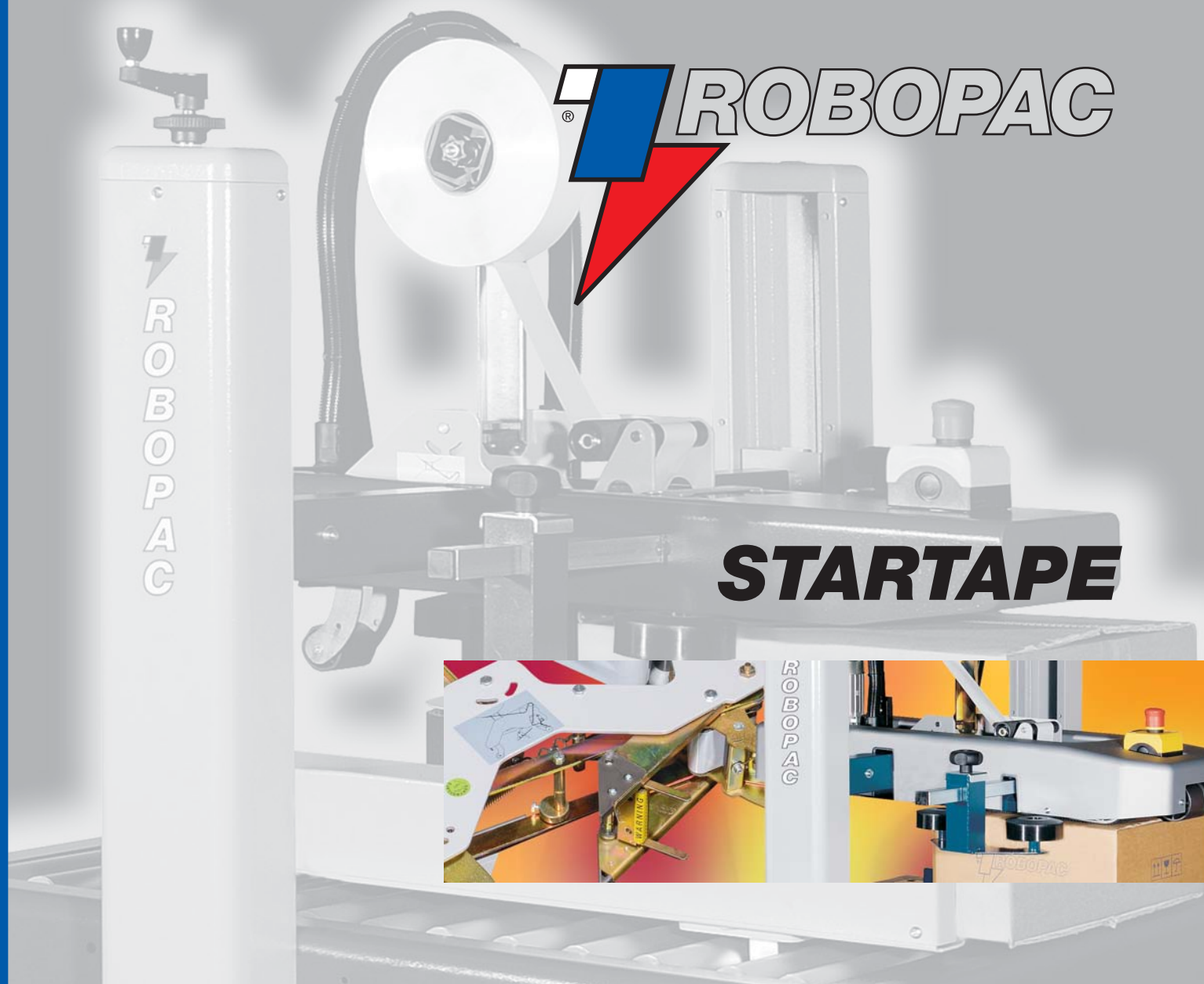

Innovazione tecnologica, modularità e standardizzazione spinta dei componenti meccanici, il design completamente rinnovato, costituiscono i caratteri distintivi delle nuove nastatrici StarTape, che in virtù di tali caratteristiche, si posizionano ai vertici del segmento di mercato di riferimento per ampiezza di gamma, prestazioni e rapporto qualità/prezzo. Semplici e razionali soluzioni tecniche, come la collocazione dei motori di traino al di sotto del piano di scorrimento ed il posizionamento dei sistemi di regolazione tutti sullo stesso lato, ne esaltano le caratteristiche di ergonomia e semplicità d'uso. Le nuove StarTape si caratterizzano per una struttura semplice, robusta e priva di spigoli vivi nel pieno rispetto delle normative di sicurezza. L'accuratezza nella costruzione, la funzionalità dei gruppi nastrianti, la qualità e l'alta capacità dei gruppi di traino garantiscono la massima affidabilità operativa.

Le nuove teste nastrianti Robopac possono essere facilmente estratte e consentono un rapido caricamento del nastro adesivo. Dispongono inoltre di affidabili protezioni di sicurezza sulla lama di taglio. Una vasta gamma di accessori completa l'offerta Robopac, la risposta più adeguata e conveniente per la progettazione e la fornitura di linee complete di nastriatura.

L'innovation technologique, la modularité et la standardisation des composants mécaniques, le design complètement revu, constituent les points distincts des nouvelles StarTape lesquelles, en fonctions de leurs caractéristiques, se positionnent au sommet du marché de référence par leur vaste gamme, leurs prestations et leur bon rapport qualité/prix. Des solutions techniques simples et rationnelles, comme le positionnement des moteurs d'entraînement sous le convoyeur et celui de tous les systèmes de réglage sur le même côté, font ressortir les caractéristiques ergonomiques et la simplicité d'utilisation. Les nouvelles StarTape se caractérisent par une structure simple, robuste et sans arêtes vives dans le respect des normes de sécurité. Le soin dans la construction, la fonctionnalité des têtes de dépose d'adhésif, la qualité et la haute capacité des groupes d'entraînement garantissent le maximum de fiabilité opérationnelle. Les nouvelles têtes d'enrubannage Robopac peuvent être facilement extraites et permettent un changement rapide du ruban d'adhésif. Elles disposent en outre de protections de sécurité fiables sur la lame de coupe. Une vaste gamme d'accessoires complète l'offre Robopac, la réponse la plus adéquate et avantageuse pour l'étude et la fourniture de lignes complètes de fermeture de caisse.

Innovación tecnológica, componentes estándar y diseño moderno y renovado son las características más importantes y distintivas de la nueva serie de precintadoras StarTape, todas estas características colocan las nuevas precintadoras a los más altos niveles de la categoría por números de modelos, prestaciones, precios y calidad. Soluciones técnicas simples y racionales, como por ejemplo la colocación de los motores de arrastre por debajo del plano de avance y el posicionamiento de los sistemas de regulación todos de un lado, aumentan la calidad de las características ergonómicas y la simplicidad de uso. Las nuevas StarTape destacan para su estructura simple, robusta y sin aristas, respetando íntegramente la normativa en materia de seguridad, el buen acabado en la construcción, la precisión de los grupos precintantes, la calidad y la alta capacidad de los grupos de arrastre garantizan la máxima fiabilidad en las operaciones. Los nuevos cabezales precintadores Robopac pueden extraerse con facilidad y permiten la carga rápida de la cinta adhesiva. Disponen de confiables protecciones de seguridad sobre la cuchilla corta cinta. Una amplia gama de accesorios prácticos completan la oferta Robopac, la respuesta más adecuada y conveniente también para el desarrollo y realización de líneas completas de sistemas para precintación.

STARTAPE

StarTape® ME



StarTape® M



Disponibile in versione inox
 Disponible en version inox
 Disponible en versión inox

StarTape® A



