



## INDICE

### Línea corte metal

Sierras de cinta industriales	8
Accesorios transportadores de rodillos	11
Sierras de cinta profesionales	12

### Línea lijadoras/esmeriladoras

Lijadoras de banda industriales	15
Esmeriladoras - Pulidoras	17
Afiladoras	23
Mueles, cepillos y bandas	24
Accesorios	25

### Línea madera

Tronzadoras de madera	27
Tronzadoras de aluminio	31
Cepilladoras	32
Aspiradores de ciclón	33
Accesorios de aspiradores	34

**N265XL****N266XL****CARACTERÍSTICAS TÉCNICAS**

- Brazo en hierro fundido de gran robustez.
- Mordaza con bloqueo rápido y bocas antideslizantes.
- Guía-hoja delantera y trasera con cojinetes y patines de Widia regulables.
- Instalación de lubricación/ refrigeración integrada y protegida con regulación doble del flujo del líquido.
- Cuadro de mandos de bajísima tensión (24 V).
- Sistema de equilibrado del brazo con compresión anticáida.
- Tensor de hoja con indicador luminoso y microinterruptor de seguridad para garantizar tensado de la hoja correcto.
- Ángulo de corte regulable de 0° a 60° izquierda, con dispositivo de bloqueo rápido en las posiciones 45° y 60°.
- Carter de protección de la hoja con micro-interruptor de seguridad.
- Indicador frontal del ángulo de corte.

**EQUIPAMIENTO DE SERIE**

- Varilla de sujeción del material regulable para realizar cortes en serie (L=600 mm).
- Base de acero, con espacio porta-objetos integrado.

**MONOFÁSICA** **CORTE MÁXIMO 265 x 225 mm.**

**N265XL**

ART.	Código	Wattios	Medida Cinta(mm ø)	Dentado (mm ø)	Velocidad (mt/min)	W.	Medida embalaje	Peso
<b>N265XL</b>	8.48.80.26	1300*	2565x27x0,9	8/12	70	60	1410x870x1650	300
<b>N266XL</b>	8.48.80.27	1000/1300*	2565x27x0,9	8/12	35/70	60	1410x870x1650	300

\*Motor Monofásico 230W

\*Motor trifásico 400W

**TRIFÁSICA**

**CORTE MÁXIMO 265 x 225 mm.**

**Capacidad de corte**

<b>0°</b>	265x200 mm.	225 mm.	200x200 mm.
<b>45°</b>	200x160 mm.	175 mm.	170x170 mm.
<b>60°</b>	115x100 mm.	110 mm.	100x100 mm.

**N266XL**

## N266DAXL

**CORTE MÁXIMO  
265 x 200 mm.**

### CARACTERÍSTICAS TÉCNICAS

- Guía-hoja delantera y trasera con cojinetes y patines de Widia regulables.
- Indicador frontal del ángulo de corte.
- Velocidad de avance de corte regulable.
- Funcionamiento automático o manual.
- Ángulo de corte regulable de 0° a 60° izquierda, con dispositivo de bloqueo rápido en las posiciones 45° y 60°.
- Mordaza con bloqueo rápido y bocas antideslizamiento.
- Tensor de hoja con indicador luminoso y microinterruptor de seguridad para garantizar tensado de la hoja correcto.
- Microinterruptor de parada de corte.
- Cuadro de mandos de bajísima tensión (24 V).
- Instalación de lubricación/refrigeración integrada y protegida con regulación doble del flujo del líquido.

**SISTEMA HIDRÁULICO DE  
CONTROL DE BAJADA  
AUTOMÁTICA**



### EQUIPAMIENTO DE SERIE

- Varilla de sujeción del material regulable para realizar cortes en serie (L=600 mm).
- Base de acero, con espacio porta-objetos integrado.

ART.	Código	Wattios	Medida Cinta(mm ø)	Dentado (mm ø)	Velocidad (mt/min)	W.	Medida embalaje	Peso
N266DAXL	8.48.80.28	1000/1300*	2565x27x0,9	8/12	35/70	60	1410x870x1650	305

\*Motor trifásico 400W

Capacidad de corte			
0°	265x200 mm.	225 mm.	200x200 mm.
45°	200x160 mm.	175 mm.	170x170 mm.
60°	115x100 mm.	110 mm.	100x100 mm.

## N216XL

**CORTE MÁXIMO  
200x75 mm.**

**TRIFÁSICA**

### CARACTERÍSTICAS TÉCNICAS

- Mordaza de hierro fundido de bloqueo rápido, provista de sistema de deslizamiento veloz y escala graduada frontal.
- Tablero de mandos de baja tensión (24 V) compuesto por bobina de mínima tensión y protección termomagnética.
- Ángulo de corte regulable de 0° a 60° izq. con dispositivo de bloqueo rápido en las posiciones 45° y 60°.
- Tensado de la hoja con indicador luminoso y microinterruptor de seguridad para controlar la integridad de la hoja.
- Sistema de equilibrado del brazo protegido con muelle de compresión anticaída.

### EQUIPAMIENTO DE SERIE

- Varilla de sujeción regulable para realizar cortes en serie (L= 500 mm).
- Instalación de lubricación/refrigeración integrada y protegida.
- Base.



Capacidad de corte			
0°	200x75 - 190x135 mm.	175 mm.	175x175 mm.
45°	150x110 mm.	110 mm.	110x110 mm.
60°	100x70 mm.	75 mm.	75x75 mm.

ART.	Código	Wattios	Medida Cinta(mm ø)	Dentado (mm ø)	Velocidad (mt/min)	W.	Medida embalaje	Peso
N216XL	8.48.70.21	600/800*	2140x19x0,9	6/10	30/60	60	780x1240x1080	150

\*Motor trifásico 400W

**N215XL****CARACTERÍSTICAS TÉCNICAS**

- Mordaza de hierro fundido de bloqueo rápido, provista de sistema de deslizamiento veloz y escala graduada frontal.
- Apertura mordaza máximo hasta 200 mm.
- Tablero de mandos de baja tensión (24 V) compuesto por bobina de mínima tensión y protección termomagnética.
- Ángulo de corte regulable de 0° a 60° izq. con dispositivo de bloqueo rápido en las posiciones 45° y 60°.
- Tensado de la hoja con indicador luminoso y microinterruptor de seguridad para controlar la integridad de la hoja.
- Sistema de equilibrado del brazo protegido con muelle de compresión anticaída.

**EQUIPAMIENTO DE SERIE**

- Varilla de sujeción regulable para realizar cortes en serie (L= 500 mm)
- Instalación de lubricación/refrigeración integrada y protegida.
- Base

Capacidad de corte			
0°	200x75 - 190x135 mm.	175 mm.	175x175 mm.
45°	150x110 mm.	110 mm.	110x110 mm.
60°	100x70 mm.	75 mm.	75x75 mm.

ART.	Código	Wattios	Medida Cinta(mm ø)	Dentado (mm ø)	Velocidad (mt/min)	W.	Medida embalaje	Peso
N215XL	8.48.70.20	900*	2140x19x0,9	6/10	60	60	780x1240x1080	150

\*Motor Monofásico 230W

**MONOFÁSICA****CORTE MÁXIMO 200x75mm.****N2200XL****CARACTERÍSTICAS TÉCNICAS**

- Tensado de la hoja con indicador luminoso y microinterruptor de seguridad para controlar la integridad de la hoja.
- Potente motor monofásico universal (2000 W) con regulación electrónica digital de velocidad "Constant Speed" con limitador amperimétrico y protección térmica.
- Sistema de seguridad anti-arranque.
- Mordaza de hierro fundido de bloqueo rápido, provista de sistema de deslizamiento veloz.
- Guía-hoja deslizable anterior.

**EQUIPAMIENTO DE SERIE**

- Instalación de lubricación/refrigeración integrada y protegida.
- Circuito-filtro para la eliminación de interferencias electromagnéticas conforme con las normativas vigentes.
- Base.

Capacidad de corte			
0°	200x75 - 190x135 mm.	175 mm.	175x175 mm.
45°	150x110 mm.	110 mm.	110x110 mm.
60°	100x70 mm.	75 mm.	75x75 mm.

ART.	Código	Wattios	Medida Cinta(mm ø)	Dentado (mm ø)	Velocidad (mt/min)	W.	Medida embalaje	Peso
2200XL	8.48.70.22	2000*	2140x19x0,9	6/10	35 ÷ 80	60	780x1240x1080	140

\*Motor Monofásico 230W

**CORTE MÁXIMO 200x75mm.**



## SOPORTE RODILLOS MODULARES

ART.	Código	Dimensiones AxBxH (mm)	Capacidad del rodillo	Aplicación	Para ART.
326	7.13.36.09	1000X300X880÷970	200 Kg.	Carga/Descarga barras	N266DAXL - N266XL N265XL - N216XL - N215XL NG266DA - NG266 - NG265 NG201 - NG200
327	7.13.36.10	1000X300X880÷970	200 Kg.	Módulo adicional	
330	7.13.36.33	1000X450X995÷985	150 Kg.	Carga rodillos	N280SAH N280SAH - N280SAEX N280AE NG280M NG280MX
331	7.13.36.40	1000X450X995÷985	150 Kg.	Descarga rodillos	
332	7.13.36.35	1000X450X995÷985	150 Kg.	Módulo adicional	
333	7.13.36.38	1000X450X995÷985	300 Kg.	Carga rodillos	
334	7.13.36.41	1000X450X995÷985	300 Kg.	Descarga rodillos	
335	7.13.36.39	1000X450X995÷985	300 Kg.	Módulo adicional	

### CARACTERÍSTICAS TÉCNICAS

- Rodillos de acero  $\varnothing$  50 mm montados sobre cojinetes.
- Recipiente de recogida del líquido de robusta chapa de acero.
- Estructura tubular de acero.
- Adaptación para 8 rodillos verticales anticaída.
- Pies de apoyo de altura regulable.

### EQUIPAMIENTO DE SERIE

- ART. 330 / ART. 331 / ART. 332: 4 rodillos
- ART. 333 / ART. 334 / ART. 335: 3 rodillos

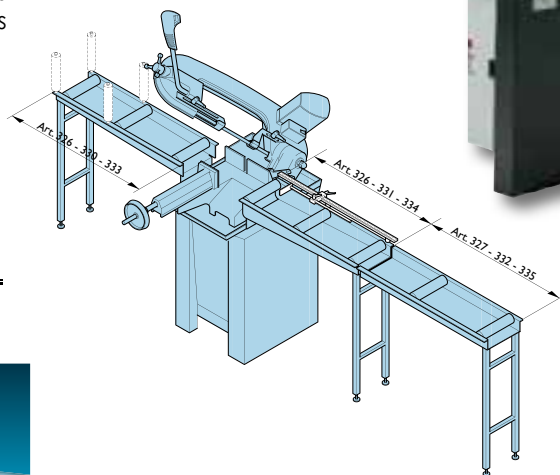

### RODILLO VERTICAL\*

Código	Dimensiones (mm)
7.21.42.11	$\varnothing$ 40x150

### CARACTERÍSTICAS TÉCNICAS

- Robusto rodillo revestido de teflón para el soporte de las barras.

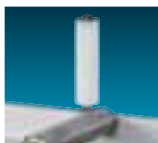

### VARILLAS DE SUJECIÓN DE LA BARRA\* MILIMETRADA

Código	Descripción (mm)	Largo
7.13.06.08	Para art. 331-332-334-335	2000 mm.
7.13.06.09	Para art. 331-332-334-335	3000 mm.
7.13.05.76	Para art. 326	1000 mm.
7.13.05.77	Para art. 327	1000 mm.



**787XL allroad****CARACTERÍSTICAS TÉCNICAS**

- Sistema exclusiva del brazo "roto-traslación" (patente pendiente).
- Máxima versatilidad y portabilidad gracias a las ruedas integradas en la base.
- Posibilidad de hacer cortes con la lubricación.
- Ángulo de corte regulable de 0° a 45° izquierda.
- Doble asa para levantar y cargar
- Potente motor 1850 W. – dos velocidades de conmutación eléctrica.
- Sistema de seguridad anti-arranque.

**EQUIPAMIENTO DE SERIE**

- Circuito-filtro para la eliminación de interferencias electromagnéticas.

**CORTE MÁXIMO  
213x150mm.**

Capacidad de corte			
0°	213x150 mm.	175 mm.	150x150 mm.
45°	145x80 mm.	140 mm.	140x140 mm.

ART.	Código	Wattios	Medida Cinta(mm ø)	Dentado (mm ø)	Velocidad (m/min)	Medida embalaje	Peso
<b>787XL allroad</b>	8.48.70.23	1850*	2140x19x0,9	8/12	60/80	500x1300x700	59

\*Motor Monofásico 230W

**NG 160****CARACTERÍSTICAS TÉCNICAS**

- Reducción del tiempo de corte hasta un 40% respecto a una sierra tradicional gracias al sentido de rotación contrario de la hoja ("NG SYSTEM").
- Corte sin lubricación.
- Ángulo de corte regulable de 0° a 45° izquierda.
- Base con mordaza y sistema deslizante rápido integrada.
- Motor con regulación electrónica digital de velocidad "Constant Speed" con limitador amperimétrico.
- Sistema de seguridad anti-arranque.
- Empuñadura ergonómica.
- Cambio de la hoja rápido y sin necesidad de herramientas.

**EQUIPAMIENTO DE SERIE**

- Varilla de sujeción regulable para realizar cortes en serie (L= 500mm).
- Asas para el transporte.
- Circuito-filtro para la eliminación de interferencias electromagnéticas.

**CORTE MÁXIMO  
160x140mm.**

Capacidad de corte			
0°	160x140 mm.	150 mm.	150x150 mm.
45°	120x100 mm.	100 mm.	100x100 mm.

ART.	Código	Wattios	Medida Cinta(mm ø)	Dentado (mm ø)	Velocidad (m/min)	Medida embalaje	Peso
<b>NG160</b>	8.48.60.21	2000*	1735x13x0,9	6/10	35 ÷ 80	1000x390x570	35

\*Motor Monofásico 230W

## 785XL

**CORTE MÁXIMO  
205x150mm.**

### CARACTERÍSTICAS TÉCNICAS

- Corte sin lubricación.
- Ángulo de corte regulable de 0° a 45° izquierda.
- Base con mordaza integrada.
- Tensor de la hoja práctico de usar con indicador visual.
- Potente motor 1600 W - dos velocidades de conmutación eléctrica, con protección térmica.
- Sistema de seguridad anti-arranque.
- Empuñadura ergonómica.

### EQUIPAMIENTO DE SERIE

- Varilla tope regulable, para realizar cortes en serie (L= 500mm).
- Asas para el transporte
- Circuito-filtro para la eliminación de interferencias electromagnéticas.

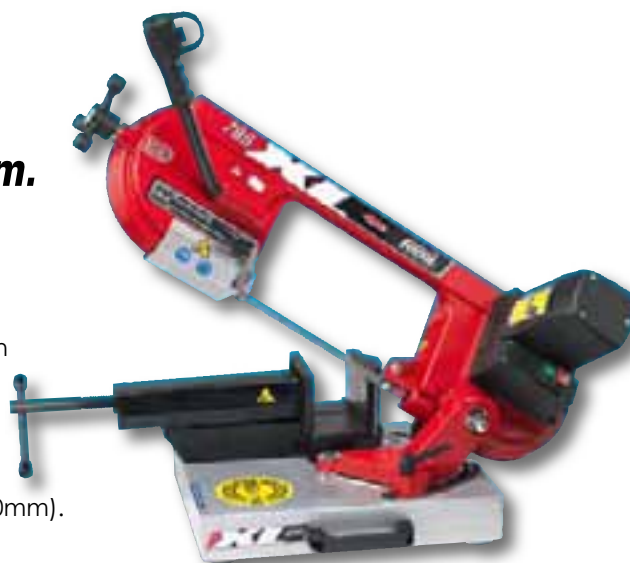

Capacidad de corte			
0°	205x150 mm.	152 mm.	150x150 mm.
45°	105x95 mm.	106 mm.	102x102 mm.

ART.	Código	Wattios	Medida Cinta(mm ø)	Dentado (mm ø)	Velocidad (m/min)	Medida embalaje	Peso
785XL	8.48.60.26	1600*	1735x13x0,9	14	60/80	1000x390x570	38

\*Motor Monofásico 230W

## NG 120XL



**CORTE MÁXIMO  
120x102mm.**

### CARACTERÍSTICAS TÉCNICAS

- Reducción del tiempo de corte hasta un 60% respecto a una sierra tradicional gracias al sentido de rotación contrario de la hoja ("NG SYSTEM").
- Innovador tensor mediante embrague para el control y la regulación del correcto tensado de la hoja(patentado).
- Ángulo de corte regulable de 0° a 60° izquierda con bloqueo rápido 45° y 60°.
- Potente motor 1300 W con regulación electrónica de velocidad "velocidad constante", con limitador amperimétrico y protección térmica.
- Sistema de seguridad anti-arranque.
- Doble guía-hoja ambas deslizables anterior y posterior.

### EQUIPAMIENTO DE SERIE

- Varilla tope regulable para realizar cortes en serie (L= 500mm).
- Herramienta para el cambio de la hoja.
- Circuito-filtro para la eliminación de interferencias electromagnéticas.



Capacidad de corte			
0°	120x102 mm.	120 mm.	112x112 mm.
45°	78x78 mm.	80 mm.	78x78 mm.
60°	50x43 mm.	50 mm.	48x48 mm.

ART.	Código	Wattios	Medida Cinta(mm ø)	Dentado (mm ø)	Velocidad (m/min)	Medida embalaje	Peso
NG120XL	8.48.50.22	1300*	1440x13x0,65	14	35 ÷ 80	900x400x520	18

\*Motor Monofásico 230W

**784XL****CARACTERÍSTICAS TÉCNICAS**

- Innovador tensor mediante embrague para el control y la regulación del correcto tensado de la hoja (patentado).
- Ángulo de corte regulable de 0° a 45°.
- Potente motor universal 1200 W.
- Regulación electrónica de velocidad "velocidad constante", con limitador amperimétrico y protección térmica.
- Sistema de seguridad anti-arranque.
- Mordaza moldeada a presión con guías prismáticas.
- Guía-hoja deslizable anterior.

**EQUIPAMIENTO DE SERIE**

- Varilla tope regulable para realizar cortes en serie.
- Herramienta para el cambio de la hoja.
- Circuito-filtro para la eliminación de interferencias electromagnéticas.

**CORTE MÁXIMO  
120x115 mm.**

Capacidad de corte			
0°	120x115 mm.	120 mm.	119x119 mm.
45°	85x70 mm.	85 mm.	80x80 mm.

ART.	Código	Wattios	Medida Cinta(mm ø)	Dentado (mm ø)	Velocidad (mf/min)	Medida embalaje	Peso
784XL	8.48.50.23	1200*	1440x13x0,65	8/12	30 ÷ 80	900x400x520	17

\*Motor Monofásico 230W

**780XL****CARACTERÍSTICAS TÉCNICAS**

- Ángulo de corte regulable de 0° a 45° izquierda.
- Potente motor 850 W, dos velocidades de conmutación electrónica.
- Sistema de seguridad anti-arranque.
- Dispositivo de bloqueo arco para facilitar transporte.

**EQUIPAMIENTO DE SERIE**

- Varilla tope regulable, para realizar cortes en serie. (L= 500mm).
- Kit de recambio filtro de limpieza de la hoja.
- Circuito-filtro para la eliminación de interferencias electromagnéticas.

**CORTE MÁXIMO  
105x93 mm.**

Capacidad de corte			
0°	105x93 mm.	105 mm.	102x102 mm.
45°	70x60 mm.	72 mm.	68x68 mm.

ART.	Código	Wattios	Medida Cinta(mm ø)	Dentado (mm ø)	Velocidad (mf/min)	Medida embalaje	Peso
780XL	8.48.43.21	850*	1335x13x0,65	8/12	60 ÷ 80	730x390x500	17

\*Motor Monofásico 230W



**510 - 511 - 542B - 543B  
504B - 505B - 507B**

## CARACTERÍSTICAS TÉCNICAS

Productos orientados a trabajos industriales gracias a su gran fiabilidad y robustez

- Motores de inducción, potentes, silenciosos y fiables
- Conformes con las normativas CE
- Cambio práctico y rápido de la banda
- 3 trabajos: en plano, en apoyo, sobre la polea de goma
- Aparato banda inclinable

## EQUIPAMIENTO DE SERIE

- Cuadro de mandos eléctricos (excluido ART. 510-511-542B-543B)
- Interruptor de arranque-parada con sistema de seguridad antiarranque provisto de pulsador fungiforme de emergencia y de protección térmica.
- Protecciones de seguridad regulable
- Adaptación para equipo de aspiración del polvo.
- Banda abrasiva.
- Base en acero con mesa portaobjetos (excepto art. 510-511)

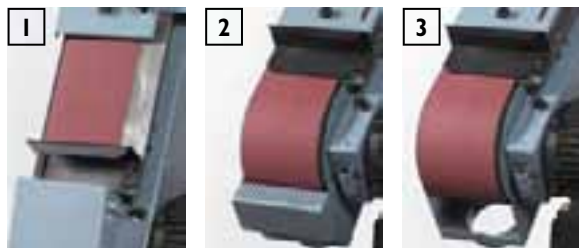

**1** Trabajo en plano    **2** Trabajo en apoyo    **3** Trabajo sobre la polea de goma



**MESA INCLINABLE**

**MOTOR TRIFÁSICO 2 VELOCIDADES**

## Lijadoras de banda de arco

ART.	Código	Wattios	RPM	Recorrido mt/sec	Banda mm x mm	Sup. Banda mm x mm	Kg
510	8.26.60.31	600*	2800	16	100x100	100x200	15
511	8.26.60.21	550**	2800	16	100x100	100x200	15

\* Motor trifásico 400 Volt Hz 50

\*\* Motor monofásico 230 Volt - Hz 50

## Lijadoras de banda inclinable. Montadas en base de acero (de serie).

ART.	Código	Wattios	RPM	Recorrido mt/sec	Banda mm x mm	Sup. Banda mm x mm	Kg
542B	8.26.60.33	1000*	1400	27	120x1500	160x410	32
543B	8.26.60.22	750**	1400	27	120x1500	160x410	32
504B	8.26.60.32	600/900*	1400/2800	27	120x1500	160x410	32
505B	8.26.60.31	1500*	1400	30	150x1750	200x500	67
507B	8.26.60.32	1350/1600*	1400/2800	30	150x1750	200x500	67

\* Motor trifásico 400 Volt Hz 50

\*\* Motor monofásico 230 Volt - Hz 50



**BAJO PEDIDO:**  
Versión con  
equipo de  
aspiración  
integrado  
(ASP 50)

**FEMU**

# LIJADORAS DE BANDA Y DISCO

**534B - 545B - 536B - 537B  
539B - 522B - 525B****MESA  
INCLINABLE**

## CARACTERÍSTICAS TÉCNICAS

Productos orientados a trabajos industriales gracias a su gran fiabilidad y robustez

- Motores de inducción, potentes, silenciosos y fiables
- Conformes con las normativas CE
- Cambio práctico y rápido de la banda y del disco
- 3 trabajos: en plano, en apoyo, sobre la polea de goma
- Aparato banda y mesa disco inclinable
- Disco abrasivo con sistema velcro

## EQUIPAMIENTO DE SERIE

- Cuadro de mandos eléctricos.
- Interruptor de arranque-parada con sistema de seguridad antiarranque provisto de pulsador fungiforme de emergencia y de protección térmica
- Protecciones de seguridad regulables
- Adaptación para equipo de aspiración del polvo
- Disco y banda abrasivos
- Base en acero con mesa porta objetos (excepto ART. 510-511)

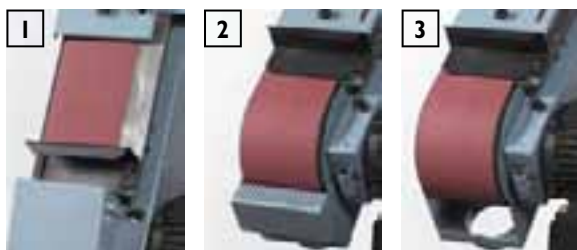

Trabajo en plano Trabajo en apoyo Trabajo sobre la polea de goma

## Lijadoras combinadas banda/disco. Montadas en base de acero (de serie).

ART.	Código	Wattios	RPM	Recorrido mt/sec	Banda mm x mm	Sup. banda mm x mm	Mesa mmxmm	Disco mm ø	Inclinación mesa	Kg
534B	8.28.61.31	900*	1400	27	120x1500	160x410	385x200	350	90°÷ 135°	63
545B	8.28.61.21	750**	1400	27	120x1500	160x410	385x200	350	90°÷ 135°	63
536B	8.28.61.32	600/900*	1400/2800	27	120x1500	160x410	385x200	350	90°÷ 135°	63
537B	8.28.62.31	1500*	1400	30	150x1750	200x500	435x200	400	90°÷ 135°	81
539B	8.28.62.32	1350/1600*	1400/2800	30	150x1750	200x500	43x200	400	90°÷ 135°	81

\* Motor trifásico 400 Volt Hz 50

\*\* Motor monofásico 230 Volt - Hz 50

## Lijadoras de disco con mesa inclinable. Montadas en base de acero (de serie).

ART.	Código	Wattios	RPM	Mesa mmxmm	Disco mm ø	Inclinación mesa	Kg
522B	8.27.61.32	600/900*	1400/2800	385x200	350	90°÷ 135°	42
525B	8.27.62.32	1350/1600*	1400/2800	435x200	450	90°÷ 135°	52

\* Motor trifásico 400 Volt Hz 50

## 243/M

### GAMA DE ESMERILADORAS DE DOBLE MUELA (PROVISTAS DE MUELAS)

#### CARACTERÍSTICAS TÉCNICAS Y EQUIPAMIENTO DE SERIE

Productos orientados a trabajos industriales gracias a su gran fiabilidad y robustez.

- 3 años de garantía.
- Potentes motores de inducción, fiables y silenciosos
- Protección térmica de seguridad integrada (para motores > 500 W).
- Conformes con las normativas CE.
- Provistas de protección para prevención de accidentes y toma para aspiración.
- Provistas de interruptor arranque-parada con sistema de seguridad anti-arranque y pulsador fungiforme de emergencia con posibilidad de bloqueo.
- Cuadro de mandos de serie y cuerpo de hierro fundido (ART.146-146/M-166-166/M-211)



## 145/M

### GAMA DE ESMERILADORAS DE DOBLE MUELA (MUELAS NO INCLUIDAS)

Robustas y fiables, están indicadas para operaciones de desbastado de material. Pueden estar provistas de muelas abrasivas con grano diferenciado.



#### Gama de esmeriladoras de doble muela (provista de muelas).

ART.	Código	Wafios	∅ Muela mm	∅ Cepillo mm	RPM	∅ EJE mm	Largo eje mm	AxBxH mm	Kg.
240/M	8.01.31.21	450**	150x20x16	-	2800	16	-	520x210x320	11
241/M	8.01.32.31	450 *	150x20x16	-	2800	16	-	520x210x320	11
242/M	8.01.33.21	750 **	200x25x20	-	2800	20	-	570x290x340	18
243/M	8.01.34.31	850 *	200x25x20	-	2800	20	-	570x290x340	18
143/M	8.01.35.31	1100 *	200x30x20	-	2800	20	-	690x280x360	22
145/M	8.01.36.31	1500 *	250x35x25	-	1400	25	-	720x340x420	32
146/M	8.01.87.31	2200 *	300x40x30	-	1400	30	-	770x470x760	64

\* Motor trifásico 400 Volt Hz 50

\*\* Motor monofásico 230 Volt - Hz 50



**244/M - 245/M - 246/M - 247/M**  
**163/M - 165/M - 166/M**

**GAMA DE ESMERILADORAS COMBINADAS (MUELA/CEPILLO).**

A las características de la doble muela se añade la funcionalidad para las operaciones de desbarbado y pulido de piezas. Están adaptadas para el montaje de muelas y cepillos de diferente tipo.



**282 - 208 - 213 - 214**  
**209 - 211**

**GAMA DE PULIDORAS.**

Ideales para el uso a nivel industrial en el campo del desbarbado y pulido de metales. Están adaptadas para el montaje de cepillos de diferente tipo (filamento metálico o de fibra de tejido, etc.).



**Gama de esmeriladoras combinadas (provista de muela - sin cepillo).**

ART.	Código	Wattios	∅ Muela mm	∅ Cepillo mm	RPM	∅ EJE mm	Largo eje mm	AxBxH mm	Kg.
244/M	8.02.31.22	450**	150x20x16	150x25x16	2800	16	90	520x210x320	11
245/M	8.02.32.32	450*	150x20x16	150x25x16	2800	16	90	520x210x320	11
246/M	8.02.33.21	750**	200x25x20	200x25x16	2800	16	90	570x290x340	16
247/M	8.02.34.31	850*	200x25x20	200x25x16	2800	16	90	570x290x340	16
163/M	8.02.35.31	1100*	200x30x20	200x30x20	2800	20	130	690x280x360	24
165/M	8.02.36.31	1500*	250x35x25	250x40x20	1400	20	135	720x340x420	30
166/M	8.02.87.31	2200*	300x40x30	300x60x25	1400	25	190	1000x400x760	60

**Gama de pulidoras (cepillos no incluidos).**

ART.	Código	Wattios	∅ Muela mm	∅ Cepillo mm	RPM	∅ EJE mm	Largo eje mm	AxBxH mm	Kg.
282	8.04.11.21	450**	-	150x25x16	2800	16	90	630x240x320	12
208	8.04.12.31	450*	-	150x25x16	2800	16	90	630x240x320	12
213	8.04.13.21	750**	-	200x25x16	2800	16	90	630x240x320	14
214	8.04.14.31	850*	-	200x25x16	2800	16	90	630x240x320	14
209	8.04.15.31	1100*	-	250x40x20	2800	20	135	850x290x390	27
211	8.04.57.31	2200*	-	300x60x25	2800	25	190	1200x400x760	50

\* Motor trifásico 400 Volt - Hz 50

\*\* Motor monofásico 230 Volt - Hz 50

191/M - 192/M - 193/M - 194/M  
195/M - 196/M - 197/M - 198/M  
199/M - 200/M - 201 - 202  
203 - 204

SERIE  
**ECOLÓGICA**

## CARACTERÍSTICAS TÉCNICAS Y EQUIPAMIENTO DE SERIE

Productos orientados a trabajos industriales gracias a su gran fiabilidad y robustez.

- 3 años de garantía.
- Provistas de base con recipiente de agua desmontable, equipo de aspiración integrado provisto de bolsa filtrante autoextinguible.
- Potentes motores de inducción, fiables y silenciosos.
- Protección térmica de seguridad integrada (para motores > 500 W).
- Conformes con las normativas CE.
- Provistas de protecciones para prevención de accidentes.
- Provistas de interruptor arranque-parada con sistema de seguridad anti-arranque y pulsador fungiforme de emergencia con posibilidad de bloqueo
- Cuadro de mandos de serie y cuerpo de hierro fundido (ART.195-195/M-200-200/M-203).



### Gama de esmeriladoras ecológicas de doble muela (provistas de muelas)

ART.	Código	Wattios	∅ Muela mm	∅ Cepillo mm	RPM	EJE mm	Aspirador	kg
191/M	8.00.31.31	450*	150x20x16	-	2800	16	ASP 020	34
192/M	8.00.33.31	850*	200x25x20	-	2800	20	ASP 020	38
193/M	8.00.35.31	1100*	200x30x20	-	2800	20	ASP 020	48
194/M	8.00.39.31	1500*	250x35x25	-	1400	25	ASP 020	55
195/M	8.00.43.31	2200*	300x40x30	-	1400	30	ASP 020	93

### Gama de Esmeriladoras combinadas ecológicas (provistas de muela - cepillo no incluidos)

ART.	Código	Wattios	∅ Muela mm	∅ Cepillo mm	RPM	EJE mm	Aspirador	kg
196/M	8.00.51.32	450*	150x20x16	150x25x16	2800	16x90	ASP 020	32
197/M	8.00.53.31	850*	200x25x20	200x25x16	2800	16x90	ASP 020	37
198/M	8.00.55.31	1100*	200x30x20	200x30x20	2800	20x130	ASP 020	47
199/M	8.00.59.31	1500*	250x35x25	250x40x20	1400	20x135	ASP 020	52
200/M	8.00.63.31	2200*	300x40x30	300x60x30	1400	30x190	ASP 020	91

### Gama de Pulidoras ecológicas (cepillos no incluidos)

ART.	Código	Wattios	∅ Muela mm	∅ Cepillo mm	RPM	EJE mm	Aspirador	kg
201	8.00.70.31	450*	-	150x25x16	2800	16x90	ASP 020	33
204	8.00.71.31	850*	-	200x25x16	2800	16x90	ASP 020	34
202	8.00.72.31	1100*	-	250x40x20	2800	20x135	ASP 020	49
203	8.00.29.31	2200*	-	300x60x25	2800	25x190	ASP 020	98

\* Motor trifásico 400 Volt Hz 50



298

296



### LIJADORA DE BANDA

Provista de banda de lija de grano diferenciado, equipada con protecciones integrales móviles. Adecuada para las operaciones de desbarbado y tratamiento de fundiciones.

### ESMERILADORA / LIJADORA DE BANDA

Robusta y fiable.

### CARACTERÍSTICAS TÉCNICAS Y EQUIPAMIENTO DE SERIE

- Motor potente y silenciosos provisto de protección térmica.
- Interruptor arranque-parada con sistema de seguridad anti-arranque y pulsador fungiforme de emergencia.
- Trabajos en la mesa de apoyo y sobre la polea de goma.
- Aparato banda inclinable.
- Protecciones de seguridad regulables provistas de unión para aspiración.
- Provistas de muelas y bandas abrasivas.

### Esmeriladora / Lijadora de banda

ART.	Código	Wattios	RPM	Banda mm	Ø Muela mm
296**	8.06.10.31	1100*	2800	50x2200	200x25x20

### Esmeriladora de banda

ART.	Código	Wattios	RPM	mm
298**	8.06.11.31	1100*	2800	50x2200

\* Motor trifásico 400 Volt Hz 50

\*\* Base ART.303 disponible bajo pedido

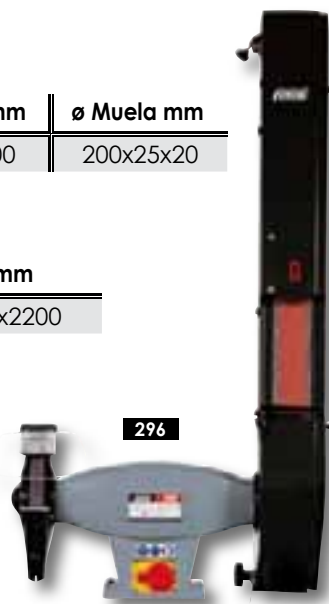

Interruptor y pulsador fungiforme con posibilidad de bloqueo.



Amplia dotación de accesorios.



Protecciones para prevención de accidentes completas y funcionales.

**405**

**INTERRUPTOR  
ARRANQUE-PARADA**

**SERIE  
PROFESIONAL**

### CARACTERÍSTICAS TÉCNICAS Y EQUIPAMIENTO DE SERIE

Productos orientados a trabajos artesanales y profesionales.

- 2 años de garantía.
- Motores de inducción, fiables y silenciosos.
- Conformes con las normativas CE.
- Provistas de protecciones para prevención de accidentes y unión para aspiración (no previsto para ART. 404 y 424).
- Equipadas con muelas abrasivas y cepillos de acero (ART 424 y 425).
- Adaptadas para aplicaciones sobre base de acero ART. 303.
- Cuerpo de aluminio reforzado.



**404**

**424**

**425**



### ESMERILADORAS Ø 150 - 200.

Ideales para el uso en campo artesanal y profesional. Provistas de muelas abrasivas con grano diferenciado.

### ESMERILADORAS - COMBINADAS Ø 150.

Máquinas combinadas compuestas por la tradicional muela abrasiva para el esmerilado y por el cepillo para el pulimento, montados de serie.

### ESMERILADORAS - COMBINADAS Ø 200-150.

El potente motor permite utilizar la muela y el cepillo, montados de serie, para operaciones de esmerilado, desbarbado y pulido profesional.

ART.	Código	Wattios	Ø Muela mm	Ø Cepillo mm	Eje	RPM	AxBxH mm	kg
404	8.01.54.20	370**	150x20x16	-	16	2800	520x210x320	10
405	8.01.56.20	500**	200x20x16	-	16	2800	570x290x340	15
424	8.02.54.20	370**	150x20x16	150x20x16	16	2800	520x210x320	12
425	8.02.56.20	500**	200x20x16	150x20x16	16	2800	570x290x340	15

\*\* Motor monofásico 230 Volt - Hz 50

**31N****ESMERILADORA Ø 150.****CARACTERÍSTICAS TÉCNICAS**

Productos orientados a aplicaciones de bricolaje.

- Diseño exclusivo (patente internacional FEMI).
- Potentes y silenciosos motores de inducción.
- Conformes con las normativas CE.
- Seguras y versátiles.
- Provistas de protecciones completas para prevención de accidentes
- Grupo de afilado con muela de grandes dimensiones (ART. 46/N).
- Posibilidad de trabajar en la mesa y sobre la polea de goma (ART. 56/N).

**EQUIPAMIENTO DE SERIE**

- Base de plástico con recipiente para el agua desmontable (ART. 33/N).
- Protección visual de seguridad (ART. 36/N).
- Provistas de muelas abrasivas, cepillos de acero y bandas abrasivas.

**23N****ESMERILADORA Ø 125.****24N****ESMERILADORA Ø 150.****32N****ESMERILADORA Ø 175.****33N****ESMERILADORA Ø 200.****36N****ESMERILADORA PULIDORA Ø 200.****46N****AFILADORA COMBINADA Ø 150-200.****56N****ESMERILADORA LIJADORA Ø 150.**

ART.	Código	Wattios	Ø Muela mm	Ø Cepillo mm	RPM	Ø Muela de agua mm.	RPM	Banda mm.	kg
23N	8.14.20.23	150*	125x16x12,7	-	2800	-	-	-	5
24N	8.14.21.21	150*	150x16x12,7	-	2800	-	-	-	6
31N	8.11.22.22	400*	150x20x12,7	-	2800	-	-	-	9
32N	8.11.23.22	450*	175x20x16	-	2800	-	-	-	11
33N	8.11.24.22	550*	200x20x16	-	2800	-	-	-	14
36N	8.12.23.22	450*	150x20x12,7	150x20x16	2800	-	-	-	9
46N	8.13.22.27	400*	150x20x12,7	-	2800	200x40x20	140	-	10
56N	8.17.22.22	450*	150x20x12,7	-	2800	-	-	50x680	9

\*\* Motor monofásico 230 Volt - Hz 50



## 182 PLUS

### AFILADORA COMBINADA

Máquina provista de dos muelas coaxiales giratorias de velocidad diferenciada; muela esmeriladora apta para todas las operaciones de esmerilado y desbarbado; muela afiladora de vueltas lentas en baño de agua que permite afilar tijeras, cuchillos, cinceles y todo tipo de hoja en general.

### CARACTERÍSTICAS TÉCNICAS

- Motores de inducción, fiables y silenciosos.
- Conforme con las normativas CE.

### EQUIPAMIENTO DE SERIE

- Protecciones para prevención de accidentes.
- Cepillo limpiamuela.
- Grupo de afilado con muela de grandes dimensiones de corindón blanco fino.
- Muela esmeriladora.



## 177

### AFILADORA DE AGUA

Afiladora profesional mono-muela con estructura de ABS antichoque, provista de muela de corindón fino blanco, parcialmente sumergido en agua para garantizar el perfecto afilado de todos los tipos de hojas y herramientas de corte.

### CARACTERÍSTICAS TÉCNICAS

- Motor de inducción, fiable y silencioso.

### EQUIPAMIENTO DE SERIE

- Muela afiladora de corindón blanco fino.
- Doble aislamiento de seguridad.



ART.	Código	Wattios	∅ Muela mm	RPM	∅ Muela de agua mm	RPM	AxBxH mm	kg
182 plus	8.13.23.21	500**	150x20x16	2800	180x30x20	200	400x255x250	10
177	8.13.22.21	150**	-	-	200x40x20	120	425x275x270	6,5

\*\* Motor monofásico 230 Volt - Hz 50



## MUELAS, CEPILLOS Y BANDAS

Mueles de disco de corindón gris (carburo de silicio) y aglutinante cerámico (esmeriladoras) o bien de corindón fino blanco y aglutinante cerámico vitrificado (afiladoras).

Bandas abrasivas de corindón, soporte de tela reforzada de gran resistencia, Uniones lijadas para garantizar un mayor deslizamiento. Mueles y bandas disponibles en diferentes granos: a un número más alto corresponde un grano más fino (ideal para desbarbados y acabados), mientras que a un número más bajo corresponde un grano más grueso (ideal para esmerilado y desbastado).



### Mueles y bandas abrasivas para serie industrial

Código	∅ Muela mm	Banda mm	Grano	Piezas N°	Para ART.
<b>En paquete estándar</b>					
3.22.99.20	150x20x16/12*/12,7*	-	36/60	1	191-191/M-196-196/M-240-240/M-241-241/M-244-244/M-245-245/M
3.22.99.08	200x25x20	-	36/60	1	192-192/M-197-197/M-242-242/M-243-243/M-246-246/M-247-247/M-296
<b>En paquete unitario</b>					
3.22.12.53	200x30x20	-	36	1	143-143/M-163-163/M-193-193/M-198-198/M
3.22.12.54	200x30x20	-	60	1	143-143/M-163-163/M-193-193/M-198-198/M
3.22.12.61	250x35x25	-	36	1	145-145/M-165-165/M-194-194/M-199-199/M
3.22.13.59	250x35x25	-	60	1	145-145/M-165-165/M-194-194/M-199-199/M
3.22.11.75	300x40x30	-	24	1	146-146/M-166-166/M-195-195/M-200-200/M
3.22.12.74	300x40x30	-	46	1	146-146/M-166-166/M-195-195/M-200-200/M
<b>Bandas abrasivas en paquete estándar</b>					
3.23.99.17	-	50x2200	40	10	296-298
3.23.99.18	-	50x2200	60	10	296-298
3.23.99.19	-	50x2200	80	10	296-298

### Mueles /cepillos/bandas abrasivas. Para serie profesional y bricolaje.

Código	∅ Muela mm	∅ Muela de agua mm	∅ Cepillo mm	Banda mm	Grano	Piezas N°	Para ART.
3.22.99.21	125x16x12,7	-	-	-	36+60	1	23N
3.22.99.22	150x16x12,7	-	-	-	36+60	1	24N
3.22.99.03	125x16x12	-	-	-	36+60	1	23N
3.22.99.20	150x20x16/12*/12,7*	-	-	-	36+60	1	404-424-24N-31N-36N-46N-56N-182PLUS
3.22.99.19	175x20x16	-	-	-	36+60	1	32N
3.22.99.09	200x20x16	-	-	-	36+60	1	405-425-33N
3.22.99.17	-	180x30x20	-	-	150	1	182 PLUS
3.22.99.10	-	200x40x20	-	-	150	1	177-46N
3.23.99.35	-	-	150x20x16	-	-	1	424-425-36N
3.23.99.16	-	-	-	50x680	80	5	56N

\* Con reducciones incluidas

**BANCO PLEGABLE MULTY**

**CARACTERÍSTICAS TÉCNICAS**

- Robusta estructura en perfilado de aluminio.
- Par de abrazaderas universales para fijar tronadoras y sierras de cinta.
- Posibilidad de conectar eléctricamente hasta 3 aparatos
- Empuñadura integrada para un transporte fácil
- Apoyos laterales extensibles, regulables en alto y ancho
- Max posibilidad de carga 120 Kg

ART.	Código	Para artículos	kg.
360	7.13.36.47	780XL-782XL-783XL NG120XL-785XL 780P-782-783 NG120-785P	20



Pies plegables y regulables en altura.



Fácil de transportar



Abrazaderas universales para fijar tronadoras y sierras de cinta. Kit adicional bajo pedido

**BANCO PLEGABLE JOBBY**

**CARACTERÍSTICAS TÉCNICAS**

- Plegable para un facil transporte.
- Estructura de perfil de acero robusto.
- Altura regulable en tres posiciones.

ART.	Código	Dimensiones AxBxH mm.	Para artículos
300 Plus	7.13.36.48	650x420x740/820/870	780XL-782XL-783XL 784XL-NG120XL 785XL-NG160 780P-782-783 784-NG120



Sistema de seguridad contra un cierre accidental

**301****CARACTERÍSTICAS TÉCNICAS**

- Rodillo de acero galvanizado Ø 57mm.
- Robusta estructura de acero.
- Base provista de patas de nivelación.
- Regulación de la altura de apoyo.

ART.	Código	Dimensiones AxBxH mm.
301	7.13.36.02	530x530x700÷1150

**303****303 E****CARACTERÍSTICAS TÉCNICAS**

Robusta base de acero estampado provista de recipiente para agua, desmontable para el enfriamiento de las herramientas.

**Columna**

ART.	Código	Para artículos
303	7.13.35.06	143/M-145/M-163/M-165/M-208 209-213-214-240-M-241/M-242 M243/M-244/M-245/M-246 M47/M-282-296-298-404-405 424-425
304	7.13.35.07	146/M-166/M-211
303 E	7.13.36.13	

**ASP 020****ASP 050****CARACTERÍSTICAS TÉCNICAS**

Aptos para la aspiración y la recogida de polvos metálicos provenientes de trabajos de esmerilado, lijado y pulido. Provistos de brida de acoplamiento para el montaje sobre las bases. Con bolsa filtro recogedor (ASP. 020), dos bocas de aspiración para tubos Ø 35. También están disponibles bocas para tubos Ø 50 y Ø 60 (ASP 050) y bocas de aspiración Ø 90.

\*TRIFÁSICO 400 VOLT - DE SERIE  
MONOFÁSICO 230 VOLT - BAJO PEDIDO

**301****303****303E****ASP 050****ASP 020**

ART.	Código	Wattios			mm.	Para artículos
ASP 020	7.11.20.10 7.11.20.51*	150	410	95	35	143-143/M-145-145/M-146-146/M-163-163/M 165-165/M-166-166/M-208-209-211-213-214-240 240/M-241-241/M-242-242/M-243-243/M-244 244/M-245-245/M-246-246/M-247 247/M- 282-296-298-510-511
ASP 050	7.13.35.07 7.11.20.52*	370	980	120	90	542B-543B-504B-505B-507B-522B-525B-534B-535B 536B-537B-539B-502-503-504

## 1050 3D

### CARACTERÍSTICAS TÉCNICAS

Tres funciones combinadas: Corte inferior, corte superior y corte longitudinal telescópico.

- Extraordinaria capacidad de corte 305x90 mm.
- Corte en la mesa superior máxima: 60 mm!
- Ángulo de corte 60° derecha y 50° izquierda, con dispositivo de bloqueo automático a 0°-15°-22,5°-30°-45°.
- Sistema patentado de cambio de función de tronzadora a tronzadora de disco, rápido y fácil.
- Puntero láser para una máxima precisión de corte.
- Inclinación de la cabeza 45° izquierda.
- Barras de desplazamiento radial Ø 30 mm.
- Posibilidad de bloquear el desplazamiento radial.
- Potente motor universal 1800 W.
- Arranque progresivo.
- Protección térmica de seguridad.
- Regla superior ajustable en 2 posiciones.
- Base de apoyo lateral extensible.
- Sistema anti-basculante.

### EQUIPAMIENTO DE SERIE

- Disco con inserciones en Widia para máxima penetración en el material.
- Extensiones laterales para cortes de grandes dimensiones.
- Morzada vertical para el bloqueo de la pieza.
- Protección de disco para cortes en la mesa superior.
- Llaves en dotación.
- Accesorio para empujar la madera.

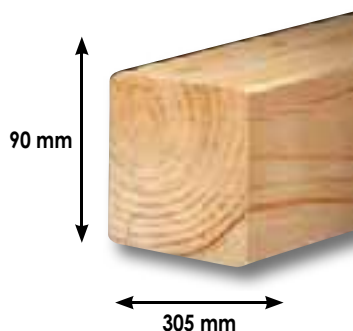
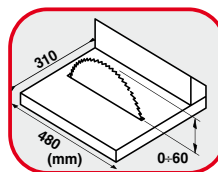
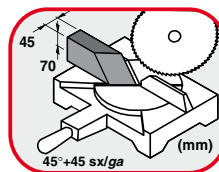
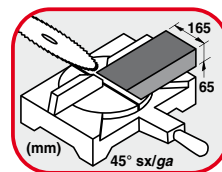
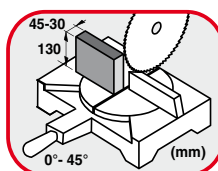
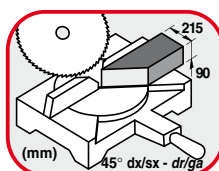
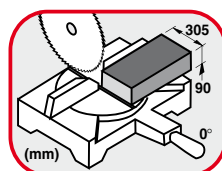

ART.	Código	Wattios	Ø Disco mm	RPM	AxBxH mm.	kg.
1050 3D	8.43.50.23	1800**	D305 - d30	3600	990x650x460	28

\*\* Motor monofásico 230 Volt - Hz 50

**FEMU**

# TRONZADORAS DE MADERA

**999**

## CARACTERÍSTICAS TÉCNICAS

- Grandes prestaciones y gran capacidad de corte: 165x100 mm a 0° 105x100 mm a 45°.
- Regla superior de perfil de aluminio con regulación en 2 posiciones y con sistema de fijación doble (delantera y trasera).
- Mesa de trabajo superior de grandes dimensiones (475x325 mm.) con regulación micrométrica de la altura y doble guía delantera y trasera.
- Control electrónico del sistema de seguridad anti-arranque.
- Arranque progresivo.
- Base con diseño novedoso y protección integrada de la palanca para el desbloqueo.
- Empuñadura ergonómica frontal con mandos visibles para una máxima seguridad de utilización.
- Ángulo de corte regulable de 0° a 50° izquierda y regulable de 0° a 47° derecha, con dispositivo de bloqueo rápido a 0°-15°-22,5°-30°-45°.
- Corte inclinado regulable de 0° a 45° izquierda.
- Nueva palanca de desbloqueo con fin de carrera.
- Corte combinado 45° + 45° izquierda.
- Adaptación para el montaje de mordazas verticales y frontales.
- Posibilidad de utilización con disco D.300 mm.

**MOTOR UNIVERSAL****DISCO 305 mm.**

## EQUIPAMIENTO DE SERIE

- Disco cromado con inserciones en Widia y con hendiduras silenciadoras.
- Base de apoyo adicional móvil para cortar piezas de pequeñas dimensiones.
- Varilla de sujeción de la barra para realizar cortes en serie.
- Llaves en dotación.
- Protección adicional y accesorio para empujar la madera.

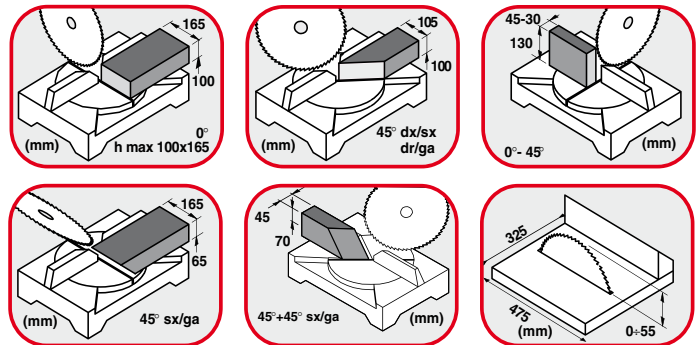
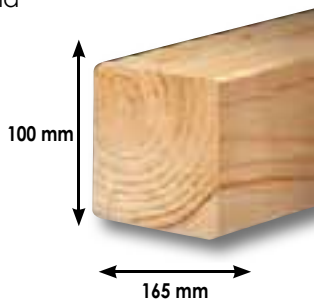

ART.	Código	Wattios	∅ Disco mm	RPM	AxBxH mm.	kg.
999	8.43.60.25	1700*	D305 - d30	4200	640x640x510	18

\* Motor monofásico 230 Volt - Hz 50

**911**

Mismas características que la 999. Con motor de inducción silencioso y potente: 1600 W. Peso 22,5 Kg. 2850 r.p.m. Código 8.43.60.28

## 300 SPECIAL

### CARACTERÍSTICAS TÉCNICAS

- Grandes prestaciones y gran capacidad de corte: 160x70 mm a 0° 100x70 a 45°.
- Regla superior con perfil de aluminio regulable en dos posiciones y con doble sistema de fijación delantero y trasero.
- Mesa de trabajo superior de grandes dimensiones (475x325 mm) con regulación de la altura y doble guía delantera y trasera.
- Control electrónico del sistema de seguridad anti arranque.
- Base con diseño novedoso y protección integrada de la palanca para el desbloqueo.
- Empuñadura ergonómica frontal con mandos visibles para máxima seguridad de utilización, diseñada para uso tanto con la mano derecha como con la izquierda.
- Ángulo de corte regulable de 0° a 50° izquierda y regulable de 0° a 47° derecha, con dispositivo de bloqueo rápido a 0°-15°-22,5°-30°-45°.
- Corte inclinado regulable de 0° a 45° izquierda.
- Palanca de desbloqueo con fin de carrera.
- Corte combinado 45° + 45° izquierda.
- Adaptación para el montaje de mordazas verticales y frontales.

### EQUIPAMIENTO DE SERIE

- Disco con inserciones en Widia y con hendiduras silenciadoras.
- Protección adicional.
- Accesorio para empujar la madera.

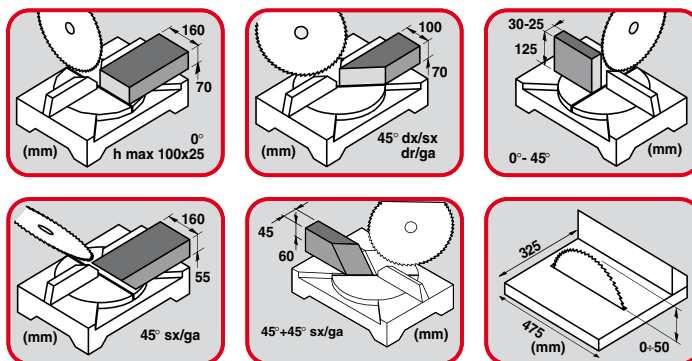
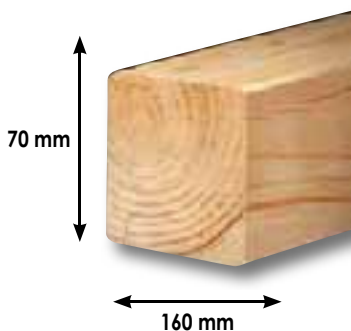

ART.	Código	Wattios	Ø Disco mm	RPM	AxBxH mm.	kg.
300 SPECIAL	8.43.60.41	1300**	D300 - d30	2850	640x640x510	21

\*\* Motor monofásico 230 Volt - Hz 50

**FEMU**

# TRONZADORAS DE MADERA

**732**

### CARACTERÍSTICAS TÉCNICAS

- Estructura de aluminio fundido a presión.
- Corte inclinado regulable de 0° a 45° izquierda.
- Corte combinado 45° + 45° izquierda.
- Ángulo de corte regulable de 0° a 47° derecha e izquierda, con dispositivo de bloqueo rápido a 0°-22,5°- 45°.
- Mesa superior provista de guía, con altura regulable (360x462 mm).
- Guía corte mesa superior de dos posiciones: 0° y 45°.
- Adaptación para equipo de aspiración en el cuerpo de la máquina.
- Adaptada para el montaje de mordazas frontales.
- Sistema de seguridad electrónico anti-arranque.

### EQUIPAMIENTO DE SERIE

- Disco con inserciones de Widia para la máxima penetración en el material.
- Llaves en dotación.
- Varilla de sujeción de la barra.
- Protección adicional y accesorio para empujar la madera.

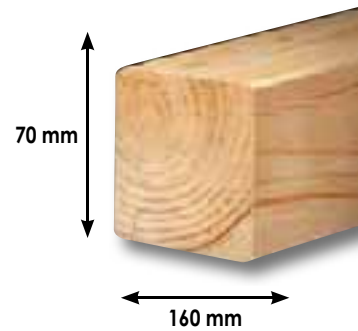
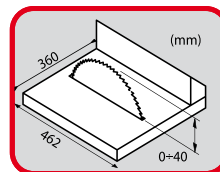
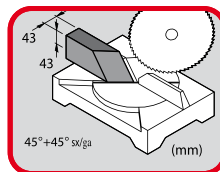
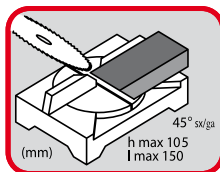
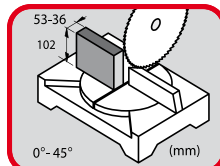
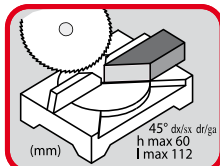
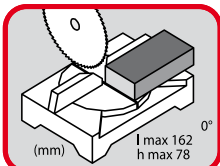
**MOTOR UNIVERSAL****DISCO 254 mm.**

ART.	Código	Wattios	∅ Disco mm	RPM	AxBxH mm.	kg.
732	8.42.00.23	1550*	D254 - d30	4200	530x535x390	14,5

\* Motor monofásico 230 Volt - Hz 50

**733**

Mismas características que la 732. Con motor de inducción silencioso y potente 1300 W. Peso: 17,5 Kg. 2850 r.p.m. Código 8.42.00.26



**XXX<sup>2</sup> ALU**

**846 ALU**

## CARACTERÍSTICAS TÉCNICAS

- Movimientos sobre cojinetes de la mesa giratoria, cabeza y articulación (art. XXX<sup>2</sup> ALU).
- Palanca de desbloqueo con fin de carrera.
- Empuñadura ergonómica frontal con mandos para máxima seguridad de utilización.
- Ángulo de corte regulable de 0° a 50° derecha y izquierda, con dispositivo de bloqueo semiautomático a 0°-15°-22,5°-30°-45° (art. XXX<sup>2</sup> ALU).
- Ángulo de corte regulable de 0° a 50° izquierda y regulable de 0° a 47° derecha, con dispositivo de bloqueo rápido a 0°-15°-22,5°-30°-45° (art. 846 ALU).
- Corte inclinado regulable de 0° a 45° izquierda.
- Corte combinado 45° + 45° izquierda.
- Base con diseño novedoso y protección integrada de la palanca para el desbloqueo (art. 846 ALU).
- Adaptación para el montaje de mordazas frontales (art. XXX<sup>2</sup> ALU).
- Posibilidad de utilización con disco D.300 mm, mediante regulación (art. XXX<sup>2</sup> ALU).

## EQUIPAMIENTO DE SERIE

- Mordaza para el bloqueo de la pieza (vertical en XXX<sup>2</sup> ALU).
- Base de apoyo adicional móvil.
- Disco cromado con inserciones en Widia para el corte de aluminio.
- Varilla de sujeción de la barra para realizar cortes en serie.
- Llaves en dotación.

**MOTOR INDUCCIÓN**

**DISCO 300 mm.**



846ALU

**XXX<sup>2</sup>ALU**

**MOTOR INDUCCIÓN**

**DISCO 305 mm.**



**XXX<sup>2</sup>ALU**

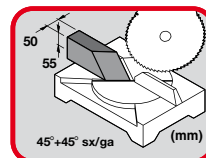
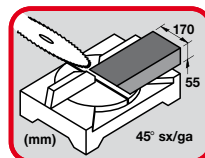
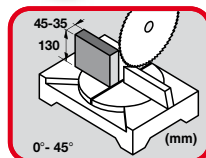
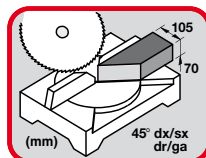
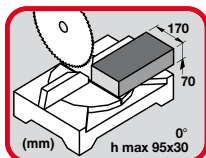

**846 ALU**

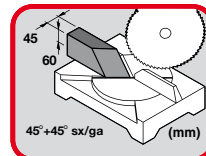
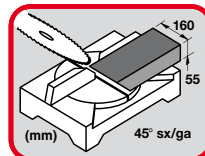
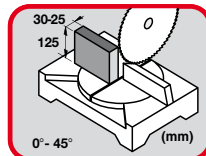
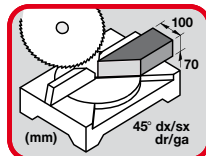
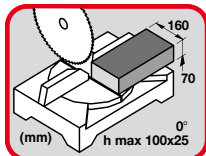

ART.	Código	Wattios	∅ Disco mm	RPM	AxBxH mm.	kg.
XXX <sup>2</sup> ALU	8.43.60.30	1500*	D305 - d30	2850	640x640x510	21,5
846 ALU	8.43.20.25	1400*	D300 - d30	2850	585x595x490	19

\* Motor monofásico 230 Volt - Hz 50



# CEPILLADORAS



640

640 CYCLONE

630

## CARACTERÍSTICAS TÉCNICAS

- Avance automático de la mesa (en el trabajo de espesor)
- Mesa de apoyo superior en aluminio
- Regulación micrométrica de los espesores de cepillado de superficie y espesor
- Sistema de seguridad anti-arranque y protección térmica de seguridad
- Guía paralela para trabajos de superficie inclinable: 90°-135°

## EQUIPAMIENTO DE SERIE

- 2 correas de transmisión de recambio.
- 2 cuchillas (ya instaladas)
- Boquilla virutas
- Varilla de empuje
- Guía paralela para trabajos sobre la mesa superior de aluminio
- Bolsa filtrante para virutas (640 Cyclone)
- Tubo de conexión entra la boquilla y el aspirador (640 Cyclone)

MOTOR UNIVERSAL

CAPACIDAD CORTE 210x204mm

SISTEMA DE ASPIRACIÓN INTEGRADO



640



640 CYCLONE

## Cepillado de superficie

ART.	Anchura max. cepillado (mm.)	Regulación de corte (mm.)	Dimensiones mesa superior (mm.)	Dimensiones guía paralela (mm.)
640 CYCLONE				
640	210	de 0 a 2	744x210	500x90
630	158	de 0 a 3	655x160	480x80

CAPACIDAD CORTE 120x152mm.

630

## Cepillado de espesor

ART.	Anchura max. cepillado (mm.)	Altura max. cepillado (mm.)	Regulación de corte (mm.)	Velocidad de avance (mm.)
640 CYCLONE				
640	204	210	de 0 a 2	8mt/min
630	152	120	de 0 a 2	8mt/min



## Datos Técnicos

ART.	Código	Wattios	Nº Cuchillas	Cuchillas mm.	RPM	AxBxH Máquina mm.	AxBxH mm.	kg.
640 CYCLONE	8.42.00.24	1500*	2	210x20	8000	785x410x445	830x465x535	35
640	8.42.00.20	1350*	2	210x20	8000	785x410x445	830x465x535	28
630	8.42.00.22	1350*	2	158x20	8000	700x370x335	750x400x450	23

\* Motor monofásico 230 Volt - Hz 50

350 PLUS

351 PLUS

352 PLUS

355 PLUS



## CARACTERÍSTICAS TÉCNICAS

- Robustos, versátiles y manejables para operaciones de aspiración del serrín.
- Protección térmica de seguridad.
- Adaptación para el acoplamiento con máquinas de carpintería.
- Ventilador de aspiración de aluminio.
- Se suministran en Kit de montaje.

## EQUIPAMIENTO DE SERIE

- Base con ruedas giratorias.
- Tubo flexible longitud 2 m. (ART. 350 PLUS).
- Boquilla para pavimentos (ART 350 PLUS).
- Bolsa filtrante para virutas.
- Bolsa de recogida de polvo.

350 PLUS



351 PLUS

352 PLUS



355 PLUS



ART.	Código	Wattios	Aspiración M <sup>3</sup> /h	Aspiración m <sup>3</sup>	ø Tubo	AxBxH mm.	kg.
350 PLUS	8.67.03.23	900*	950	175	100x1	750x460x460	30
351 PLUS	8.67.04.22	1500*	2700	300	100x2	920x580x580	47
352 PLUS	8.67.04.32	1500**	2700	300	100x2	920x580x580	47
355 PLUS	8.67.07.32	2200**	3900	305	100x3	1170x560x570	90

\* Motor monofásico 230 Volt - Hz 50

\*\* Motor trifásico 400 Volt - Hz 50

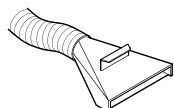
**BOQUILLA PARA PAVIMENTOS**

Código	Para ART.	Tubo de aspiración
5.18.22.79	350 PLUS	Ø 100 mm.

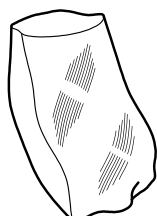
**BOLSAS DE RECOGIDA DE POLVO**

Código	Micron	Para ART.	Capacidad litros	Tipo de tejido	Paquete estándar
5.07.32.29	-	350 PLUS	57	Nylon	5 pz.
5.07.32.30	30	350 PLUS	57	Hebrado	1 pz.
5.07.32.18	-	351 - 352	120	Nylon	5 pz.
5.07.32.19	-	355	160	Nylon	5 pz.
5.07.32.32	-	351 PLUS 352 PLUS - 355 PLUS	170	Nylon	5 pz.
5.07.32.33	30		170	Algodón Diagonal	1 pz.

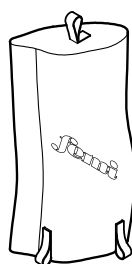
**SACOS FILTRANTES**

Código	Para ART.	Dimensiones ø x H	Capacidad filtración micron	Tipo de tejido	Aplicaciones
5.07.32.28	350 PLUS	370x640	40	Algodón Diagonal	Polvo y virutas de madera
5.07.32.10	351 - 352	360x700	40	Algodón Diagonal	
5.07.32.14	355	520x1400	40	Algodón Diagonal	
5.07.32.34	351 PLUS 352 PLUS 355 PLUS	500x870	40	Algodón Diagonal	
5.07.32.30	350 PLUS	370x640	30	Hebrado	Polvo fino
5.07.32.21	351 - 352	360x700	30	Hebrado	
5.07.32.22	355	520x1400	30	Hebrado	
5.07.32.35	351 PLUS	500x870	30	Hebrado	
	352 PLUS 355 PLUS				

## ADAPTADOR ASPIRADOR TRONZADORAS

(válido para tronadoras FEMI)

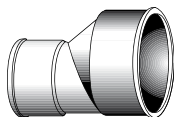

Código	∅ Reducción	∅ Acople tronadoras
5.06.10.44	100 mm.	40 mm.

## VÁLVULA DE CIERRE PARA TUBO DE ASPIRACIÓN

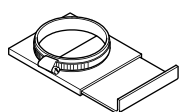

Código	∅ Para tubo ASP.	Provista de
5.24.13.29	100 mm.	Abrazaderas para tubos

## TUBO DE ASPIRACIÓN

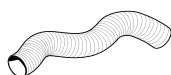

Código	∅ mm.	Pedido min.
1.95.99.10	100	3 mt.

